

REGLEMENT TREKKERTREK AVH-2022



Trekkertrek wedstrijden (zondag – baan 2)

Algemene bepalingen

1. Deelname aan de wedstrijd is geheel voor eigen risico. De organisatie van het 'Agrarisch Verleden Herleeft' (OTMV afdeling Gelderland) kan niet aansprakelijk worden gesteld voor schade aan deelnemers, tractoren of derden. Dit geldt zowel voor, tijdens als na afloop van de wedstrijd.
2. De deelnemer dient minimaal 18 jaar te zijn of minimaal 16 jaar en in het bezit van een geldig trekkerbewijs.
3. **Het is niet toegestaan onder invloed van alcohol aan de trekkertrek wedstrijden deel te nemen!**
4. Deelname aan trekkertrek wedstrijden dient meeverzekerd te zijn.
5. Niets uit dit reglement mag vermenigvuldigd of openbaar gemaakt worden zonder schriftelijke toestemming van de OTMV afdeling Gelderland.
6. Elke deelnemer mag maar met 1 standaardtrekker deelnemen. Elke standaardtrekker mag maximaal 2 keer deelnemen, mits dat in 2 verschillende klassen gebeurt.

Wedstrijd reglement

1. De trekkers worden met bestuurder voor de wedstrijd gewogen en gekeurd. De weging en de keuring vinden plaats voor de wedstrijd, in de staat waarin ze zullen deelnemen.
2. Na de weging en de keuring mag de trekker op geen enkele wijze worden verzwaard.
3. De bestuurder dient tijdig gereed te staan bij het begin van de baan voor zijn sleepwagening en heeft 2 minuten de tijd om zich te melden bij de sleepwagening uiterlijk voor het wedstrijdeinde van zijn klasse.
4. Een deelnemer mag zijn/haar trekpoging beginnen zodra het startsignaal wordt gegeven door middel van groene vlag of groen licht.
5. Elke trekker moet met een strak getrokken ketting aan de trekpoging beginnen. Het zogenoemde rukken is verboden, ook niet tijdens de trek.
6. Wanneer de bestuurder van de trekker tijdens zijn of haar trekpoging binnen de 10 meter de koppeling intrapt of noodgedwongen moet stoppen, heeft men recht op een nieuwe poging.
7. De chauffeur moet tijdens de trekpoging blijven zitten en moet de trekker steeds onder controle hebben.
8. Als enig deel van de trekker tijdens de trekpoging buiten de baan raakt dan wordt deze afgevlagd. Deze afgevlagde trekpoging is hierdoor ongeldig.
9. Bij falen van de veiligheidsvoorzieningen (steigerbegrenzer e.d.) volgt onmiddellijke diskwalificatie.
10. Wanneer de rode vlag valt is de trekpoging ten einde en dient de deelnemer onmiddellijk te stoppen. Indien hier geen gevolg aan wordt gegeven volgt diskwalificatie.
11. Het terugrijden naar de pits (of de plek op het evenemententerrein) en het rijden op de pitstraat dient rustig te geschieden.
12. De indeling van de deelnemers in een bepaalde klasse vindt plaats nadat het gewicht van de deelnemende trekker definitief bekend/vastgesteld is.
13. De lichtste klasse trekt het eerst, de zwaarste het laatst, dit 2 maal (ochtend- en middagrun). De wedstrijdleiding kan besluiten om de 4-wiel aangedreven klassen aan het einde van de dag te laten verrijden, i.v.m. de baan.
14. Bij het uitlopen van de wedstrijd kan de wedstrijdleiding beslissen tot het afvallen van deelnemers in de 2e ronde. Het streven is echter elke deelnemer 2 pogingen te laten doen.
15. Onder een trek wordt verstaan het verplaatsen van de sleepwagening d.m.v. een trekker over een meetbare afstand.
16. Er zal vanaf de voorkant van de sleepwagening gemeten worden.
17. Het resultaat van de trek wordt bepaald door het aantal getrokken meters.
18. Wanneer meerdere deelnemers in een bepaalde klasse twee keer een full-pull behalen moet men in de volgende klasse, met hetzelfde trekkergewicht, tegen elkaar trekken. De totaal



getrokken afstand geldt dan als uitslag. Of wordt bij meerdere full-pulls de waargenomen tijd doorslaggevend voor de einduitslag.

19. Tijdens de wedstrijd mag zich niemand, buiten de deelnemer en de baancommissarissen en/of wedstrijdleiding om, op het parcours begeven.
20. Zolang de trekker zich op de wedstrijd baan bevindt mag alleen de chauffeur op de trekker zitten.
21. Het is verboden om tijdens de wedstrijd met de trekker het terrein te verlaten tenzij noodzakelijk en in overleg met de wedstrijdleiding (even melden).
22. De startnummers dienen aan beide zijden van de trekker, zichtbaar voor de wedstrijdleiding en het publiek, worden bevestigd.

Technisch reglement

Gewicht in kg	Motor limiet	Vermogen / PK	Gebruik 4-wiel aandrijving	1e cijfer startnr.
≤ 2.600	2, 3 en 4 cilinder zonder turbo	70	Nee	1
≤ 3.800	3 cilinder turbo 4 cilinder zonder turbo	85	Nee	2
≤ 4.500	4 cilinder turbo 6 cilinder zonder turbo	110	Nee	3
≤ 5.500	6 cilinder turbo 8 cilinder zonder turbo	145	4 cilinder met/zonder turbo: Ja 6 cilinder zonder turbo: Ja 6 cilinder met turbo: Nee 8 cilinder zonder turbo: Nee	4
7.000	8 cilinder turbo	180	Ja	5

1. De trekker moet een STANDAARD LANDBOUWTRACTOR zijn zonder veranderingen aan motor, transmissie, grille etc. Originele motorkappen met merk en typeaanduiding is verplicht.
2. De trekker dient te voldoen aan de eisen, vastgesteld in het Reglement Verkeersregels en Verkeerstekens. De trekker dient te zijn voorzien van een rolbeugel of een veiligheidscabine.
3. In alle standaard klassen mag het toerental maximaal 2700 rpm zijn, onbelast en vol gas. Bij meer dan 2700 rpm wordt de trekker afgekeurd. Er wordt geen uitzondering gemaakt voor tractoren die standaard een hoger toerental draaien! De aftakas / krukas-poelie / verstuiverleiding moet vrij bereikbaar zijn.
4. De enig toegestane brandstof in de standaard klassen is diesel (bij oldtimers ook petroleum/benzine).
5. Het is verboden om gebruik te maken van water/ether injectie.
6. De trekhaak dient te zijn voorzien van een deugdelijk bevestigingspunt en mag niet verbonden zijn met de steigerbegrenzer. Bij eventuele hoogteverstelling d.m.v. een topstang aan de onder trekhaak moet het bovenste scharnierpunt onder de hartlijn van de achteras liggen. Het aankoppelingspunt mag niet scharnieren tijdens de trek. De maximale trekhaak hoogte bedraagt 50 cm. Onder trekhaakhoogte wordt verstaan het aangrijpingspunt van de haak aan de trekker. De haak dient in lijn met de ketting te kunnen liggen (zie bijlage II voor meten trekhaakhoogte).
7. De tractor dient verplicht voorzien te zijn van degelijke steigerbegrenzers (De trekker moet aan de steigerbegrenzer opgebeurd kunnen worden). De steigerbegrenzer mag max. 25 cm boven de grond uitkomen en moet min. 20 cm achter de wielen uitsteken (zie bijlage I, fig. 2). De hefinrichting mag deel uitmaken van de steigerbegrenzer (zie bijlage I, figuur 1/2/3).
8. De ballastgewichten mogen maximaal 20 cm achter de wielen uitsteken. Deze gewichten moeten stevig en niet beweegbaar aan de tractor bevestigd zijn. De trekhaak moet goed bereikbaar blijven dus in het midden vrij laten. (zie bijlage I, fig. 3)



9. Bij verlies van de ballastgewichten volgt onmiddellijke diskwalificatie.
10. De achterbanden mogen in totaal (inclusief dubbellucht) niet breder zijn dan 130 cm. gemeten van binnenzijde binnenwiel tot buitenzijde buitenwiel. Boven de 5500 kg vrij (Zie figuur 3).
11. Er mag in de standaard klassen alleen gebruik worden gemaakt van landbouwbanden met V-profiel er mag geen gebruik gemaakt worden van opgesneden banden / metalen kammen e.d.
12. Overmatig verlies aan koelvloeistof en verlies aan olie is niet toegestaan. Men dient de vervuilde grond op te ruimen en maatregelen te treffen om dit tot een minimum te beperken. De te maken kosten voor het op ruimen van de vervuilde grond zijn voor rekening van de deelnemer.
13. De hefinrichting moet compleet aanwezig zijn en dient te werken. Er mag geen gatenbalk o.i.d. gemonteerd zijn tussen de hef armen.
14. De ballastgewichten moeten stevig en niet beweegbaar aan de tractor bevestigd te zijn. Dit geldt ook voor alle andere aan de tractor gemonteerde voorwerpen. Als ballast mag dit geen werktuig in de Fronthef of bak, al dan niet met inhoud, aan de voorlader zijn. Als ballast mogen vooraan de tractor alleen frontgewichten zijn gemonteerd.
15. De frontgewichten en/of gewichtendrager mogen niet verder dan 1 meter voor het voertuig uitsteken: gemeten vanaf de voorzijde standaard motorkap grille, tot aan de voorzijde gewicht(en) of gewichtendrager. Tractoren met Fronthef: hier geldt als frontgewichten in de Fronthef hangen mogen deze niet verder dan 50 cm buiten de voorkant van het hart van de hefkogels uitsteken (**zorg dat je op en van af de weegbrug kunt komen, denk aan de bodemvrijheid**).

Voorbeeld deugdelijk aanhaken:

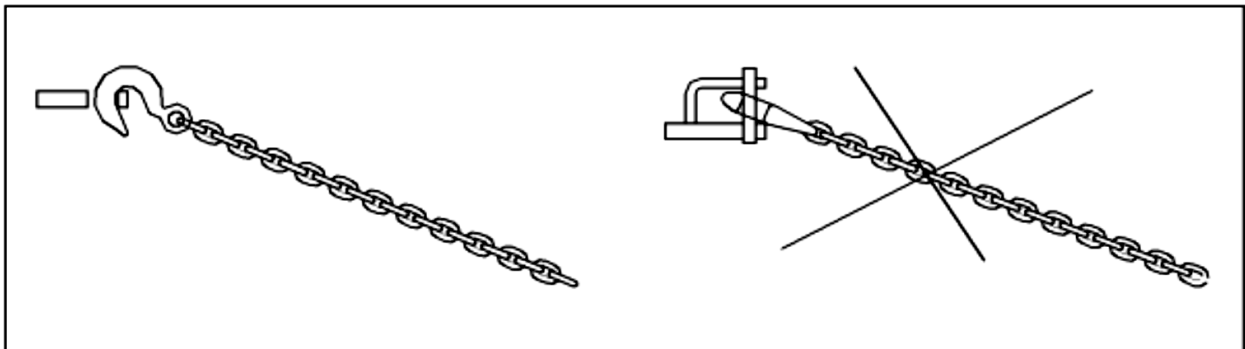

Bijlage I: gewichten en steigerbegrenzers

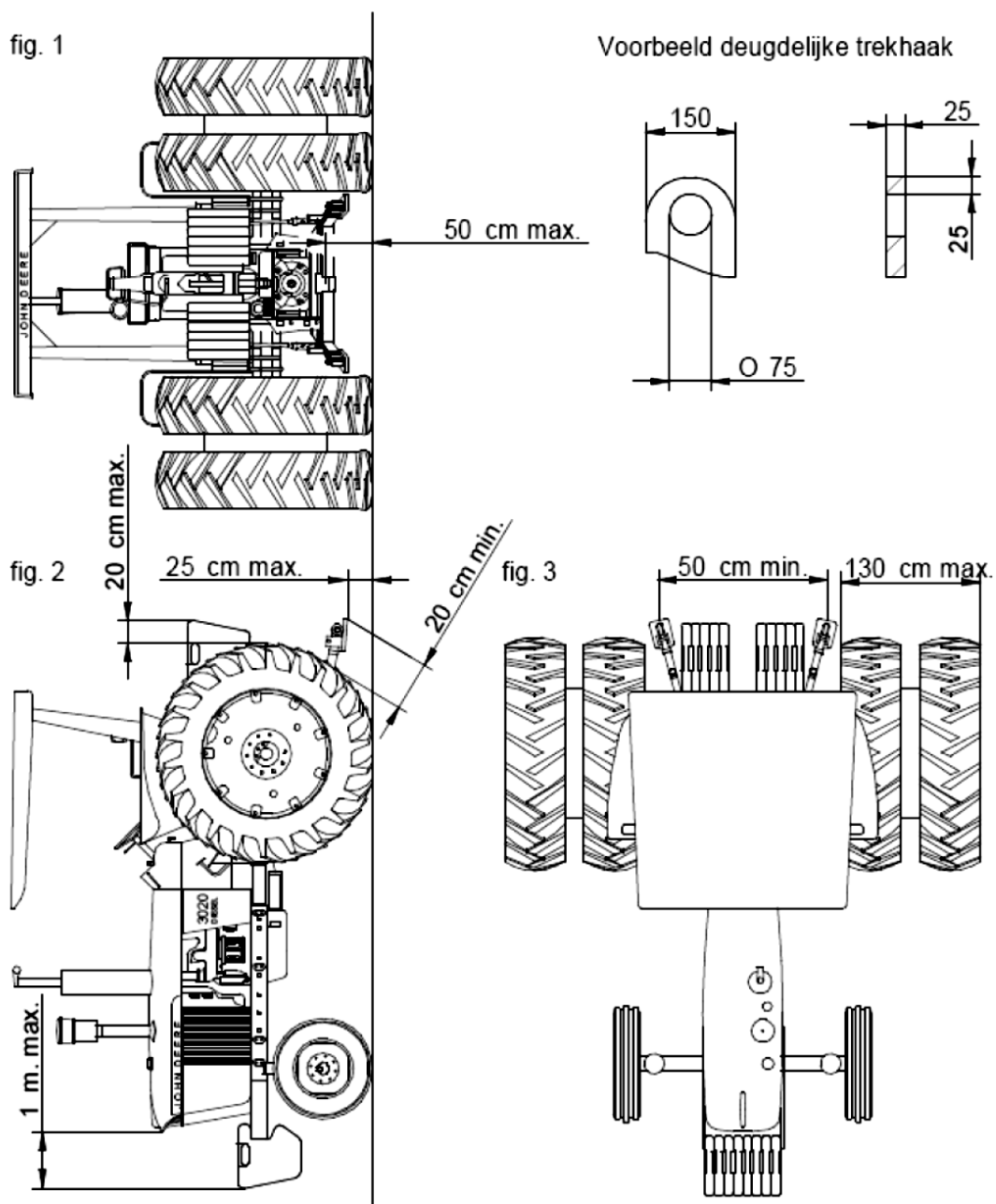

Wedstrijdcoördinator en reglementenbeheerder Trekkertrek: Patrick Lamers 06-45449574



Verblijfadres: Vleesboerderij Garritsen, Wolfsstraat 5, 7227 DP Toldijk
 Contact (Alleen m.b.t. Oldtimer-Wedstrijd-Trekkertrek aangelegenheden): Patrick Lamers 06-45449574